

# Wally

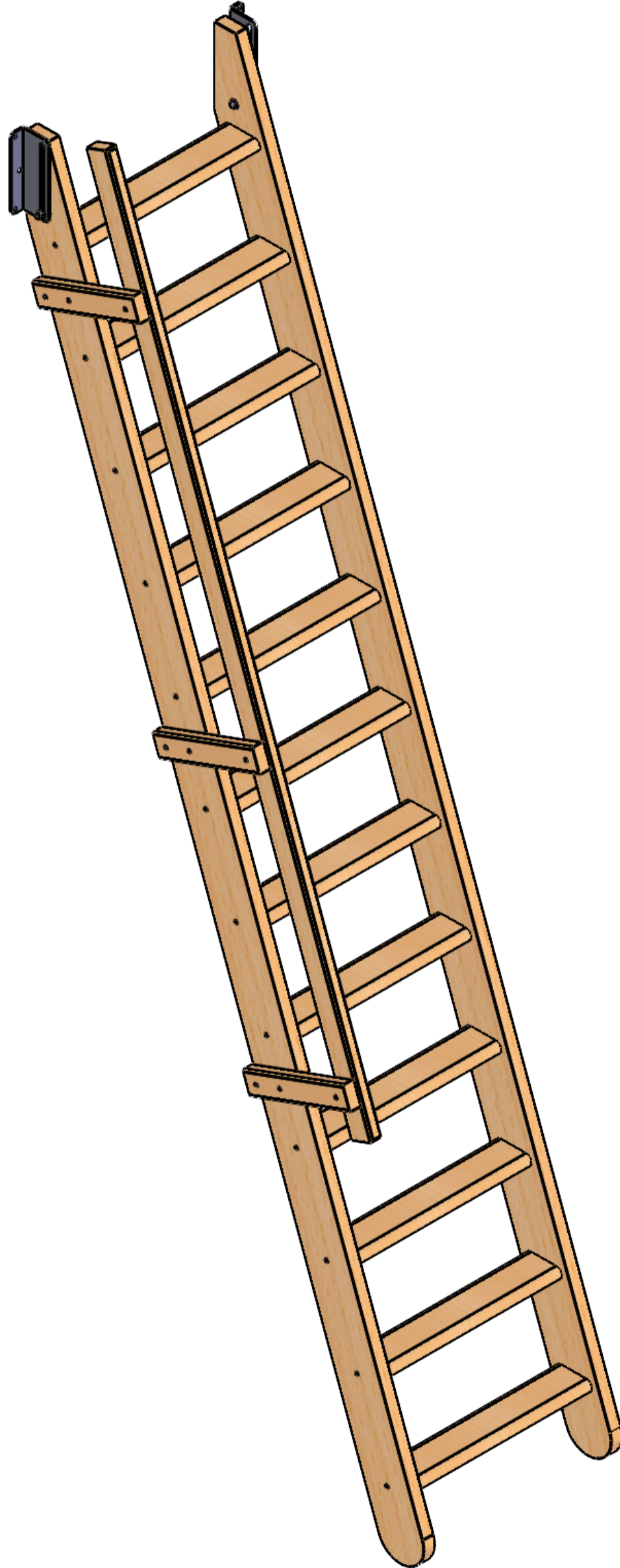

**Lignes de coupe  
par hauteur**

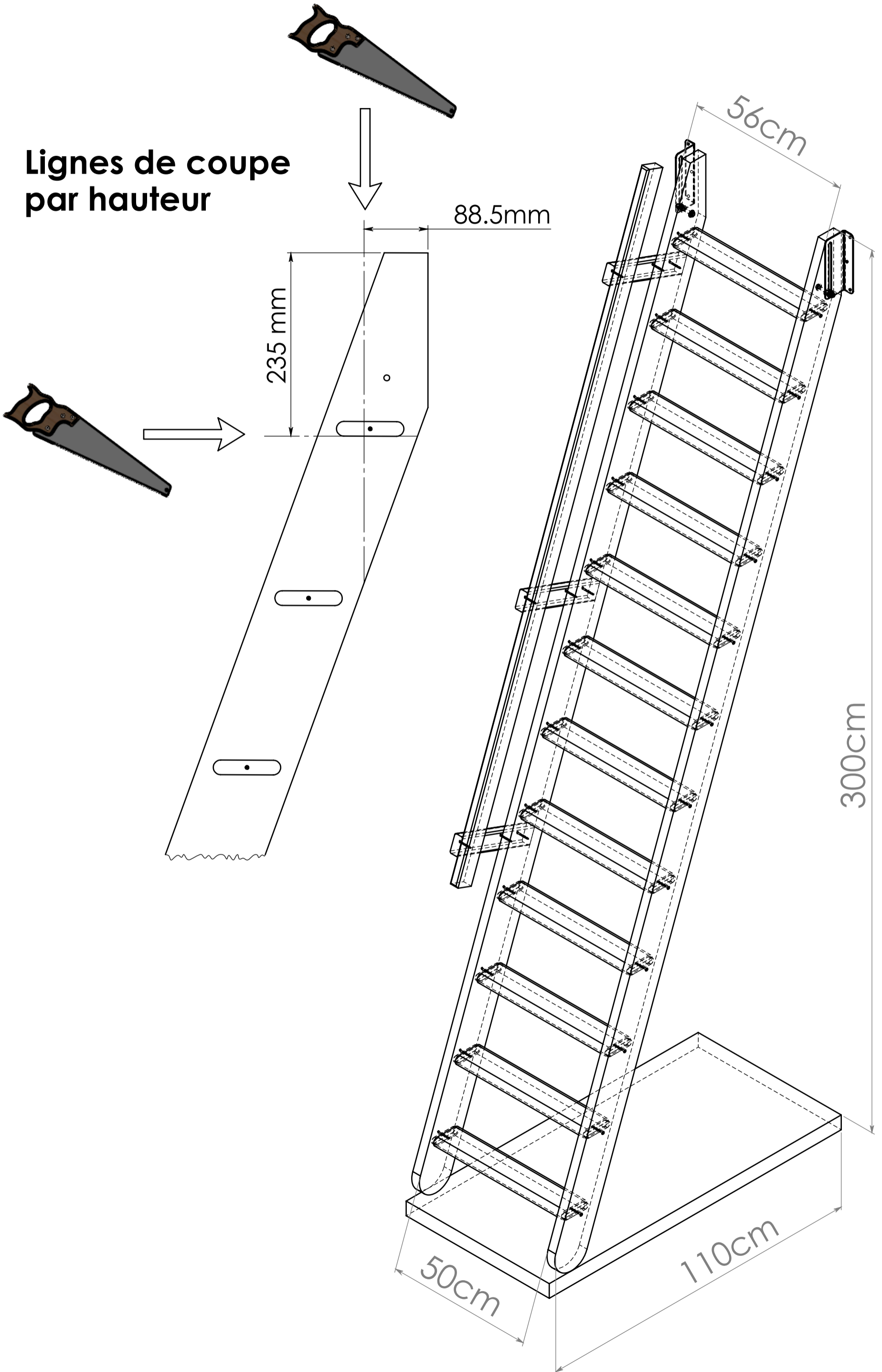

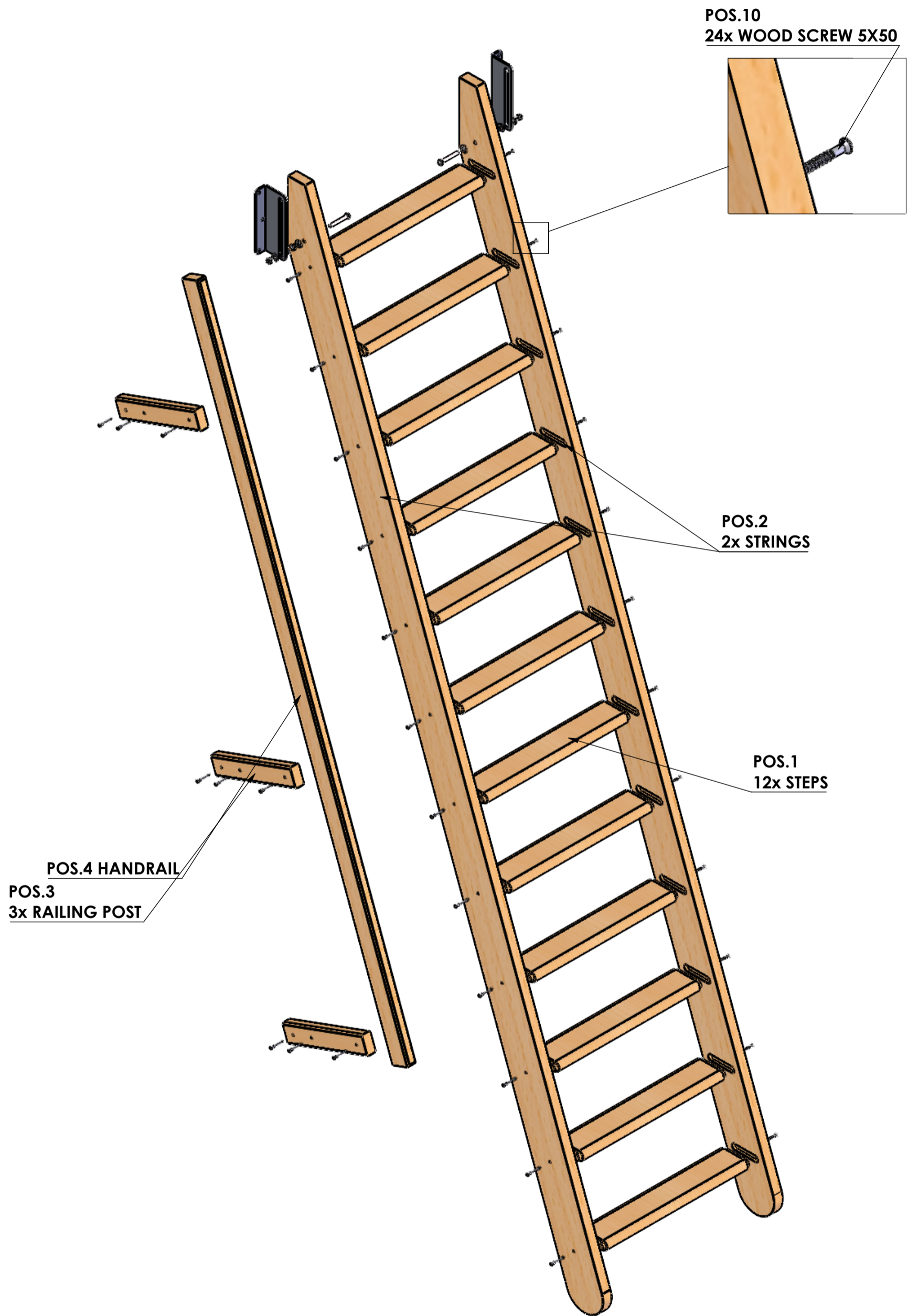

**POS.6 HEXAGON NUTS M8**

**POS.9 M8x60**

**POS.5 METAL CORNERS**

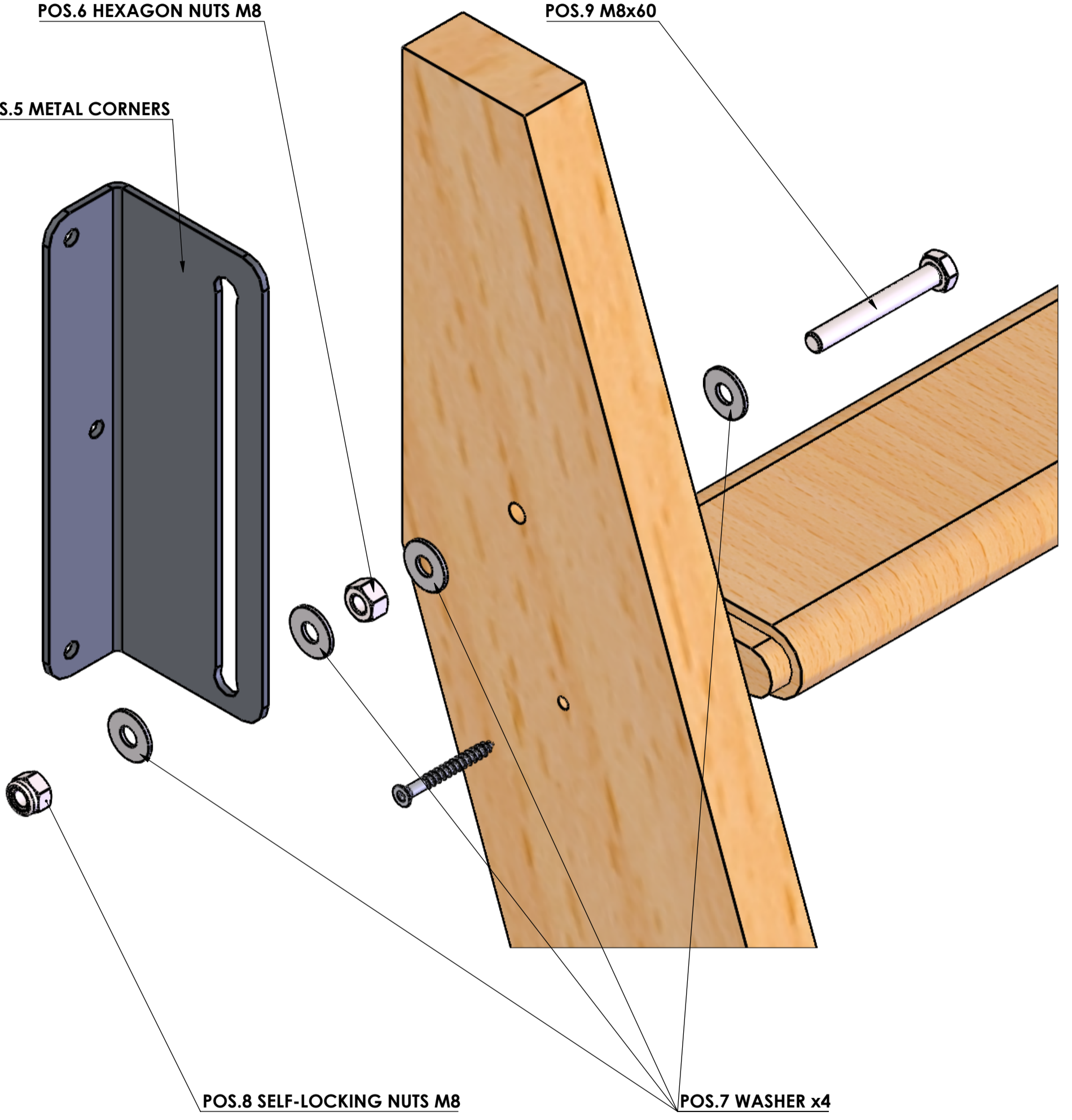





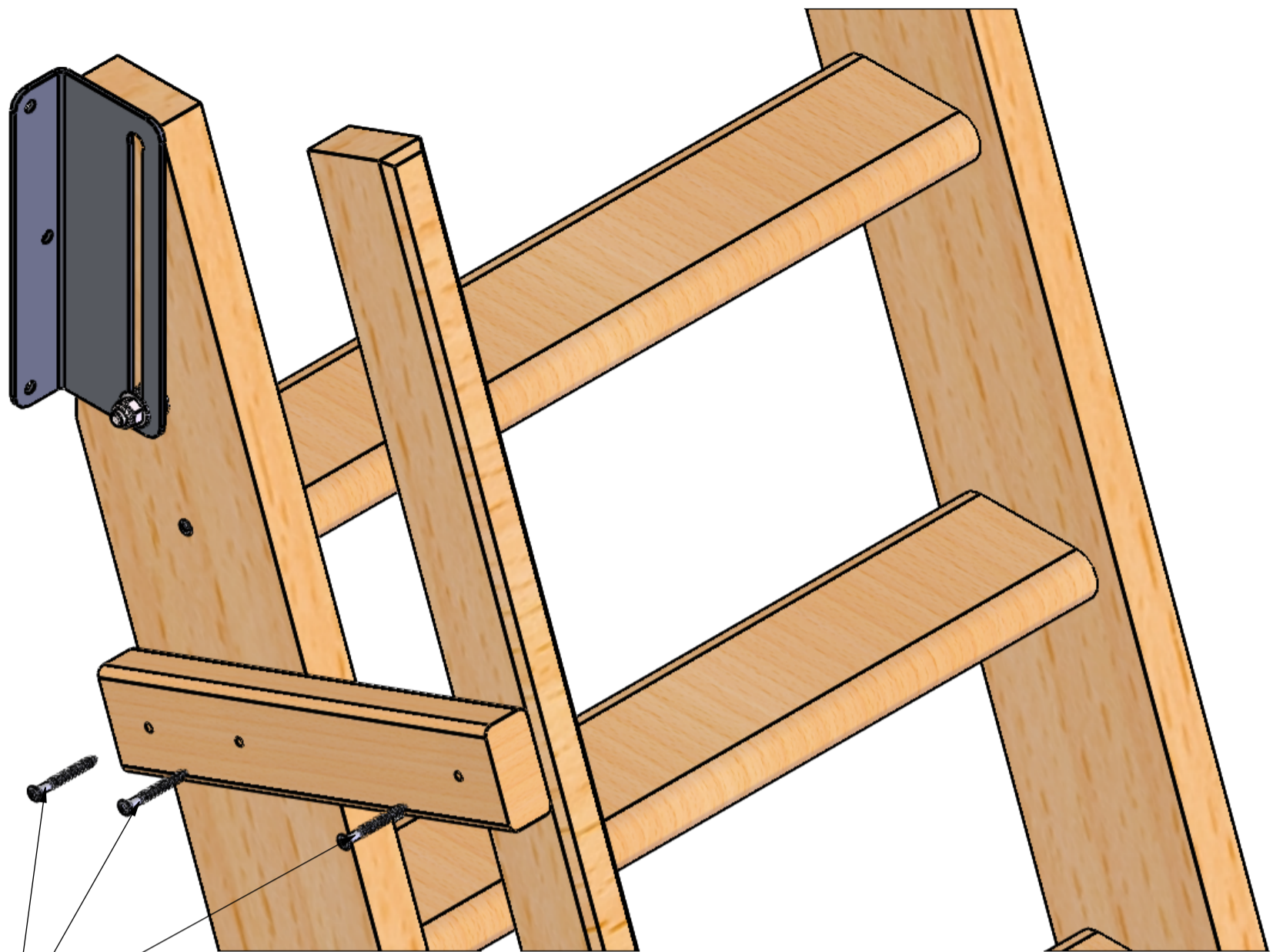

**POS.8 SELF-LOCKING NUTS M8**

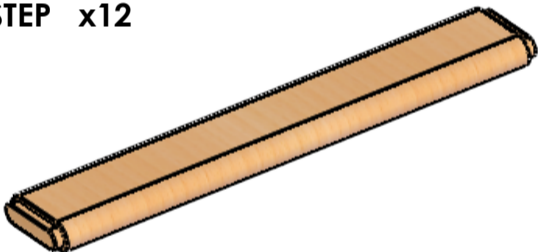
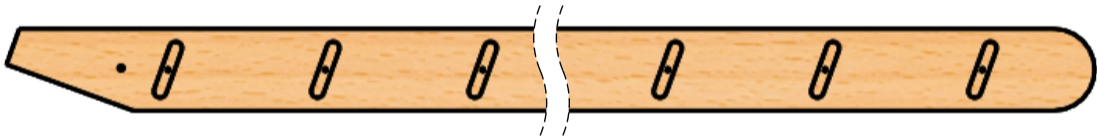
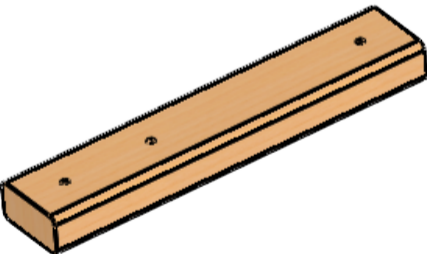
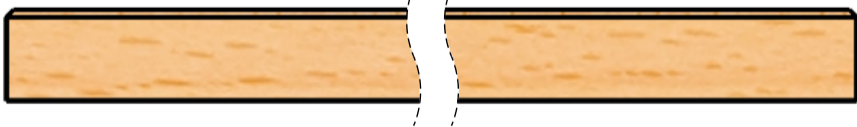
**POS.7 WASHER x4**



POS.10  
WOOD SCREW 5x50

<p>1. STEP x12</p> 	<p>2. STRING x2</p> 	
<p>3. RAILING POST x3</p> 	<p>4. HANDRAIL</p> 	
<p>5. METAL CORNER x2</p> 	<p>6. HEXAGONAL NUTS M8 x2</p> 	<p>7. WASHER x8</p> 
<p>8. SELF-LOCKING NUTS M8 x2</p> 	<p>9. HEXAGONAL SCREW M8x60 x2</p> 	<p>9. WOOD SCREW 5X50 x33</p> 

Utilisez l'escalier uniquement pour son usage prévu : monter et descendre. Ne grimpez pas sur les limons ou la rampe.

Veillez à ce que l'escalier soit libre de tout obstacle et maintenez les marches propres et sèches afin d'éviter les chutes.

Utilisez des matériaux antidérapants pour les marches et veillez à ce que la structure des marches offre une adhérence suffisante afin de minimiser les risques de glissade.

Évitez de monter les escaliers avec des chaussures mouillées ou glissantes afin d'éviter les chutes.

Les enfants doivent toujours utiliser les escaliers sous la surveillance d'un adulte et être informés qu'ils ne doivent pas les considérer comme un terrain de jeu.

Assurez-vous que l'escalier est conçu pour supporter la charge prévue et ne dépassez pas la capacité maximale afin d'éviter tout dommage structurel.

Évitez de surcharger l'escalier avec des objets lourds ou des personnes dépassant la limite de poids.

Après environ 7 jours, vérifiez que les fixations, la rampe et les marches de l'escalier ne sont pas desserrées ou endommagées et réparez-les immédiatement. Répétez cette opération régulièrement, au plus tard tous les 12 mois.

Assurez-vous que l'escalier est suffisamment éclairé, en particulier dans les zones sombres ou lors d'une utilisation nocturne, afin d'éviter de trébucher ou de tomber.

Utilisez des marquages réfléchissants ou bien visibles sur les marches ou les rampes pour améliorer la visibilité.

Évitez que plusieurs personnes empruntent l'escalier en même temps, sauf si cela est expressément autorisé.

Faites installer l'escalier par un professionnel qualifié afin de garantir qu'il soit solidement ancré. L'escalier doit être ancré au moins au mur en haut. Selon le modèle, des supports supplémentaires au mur ou au sol peuvent être nécessaires. Les instructions de montage doivent être impérativement respectées. Le matériel de montage pour l'ancrage doit être choisi en fonction de la situation de montage.

Nos escaliers sont des escaliers secondaires, conçus pour un usage privé. Il n'y a pas d'approbation pour un usage public ou commercial. De plus, les escaliers ne sont pas considérés comme une entrée principale (s'il n'y en a pas d'autre). En cas de doute, veuillez consulter les autorités locales.